

Support lampe 2G11 1132/21.5 Stucchi

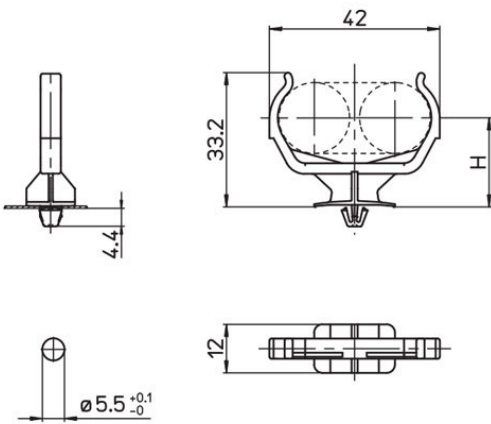

Photo non contractuelle

1132/21,5 H= 21,5 mm



Caractéristiques

-Z1 - FAMILLE	Accessoires	-Z4 - Connectique	Douilles, Kits & Adaptateur
Fabricant	AAG STUCCHI	Gradable	Non
Hauteur	37	Largeur	12
Longueur totale	42	packing hauteur	10.5
packing largeur	11	packing longueur	22
packing poids	0.4	packing qte	200
Poids	0.001		

Description

CLIPS en polycarbonate transparent